



MANUÁLNÍ - MANUAL

**OVLÁDÁNÍ JEDNOU RUKOU
ONE - HAND CONTROL**



Nastavitelný nůžkový zvedák kol pro osobní automobily, SUV a lehká přepravní vozidla. Pro zvedání a vážení centrovacích kol do 80 kg, bez nutnosti jakékoliv fyzické námahy.

Adjustable scissor wheel lifter for passenger car, SUV and light transport vehicle. For lifting and centring wheels weighing up to 80kg, without the need for any physical effort.

BENEFITY - BENEFITS

JEDNODUCHOST: výška kola se nastavuje pouhým otočením rukojeti.

ERGONOMIE: ovládací prvky a držáky příslušenství jsou navrženy tak, aby byly v ideální poloze pro použití.

BEZPEČNOST: eliminuje jakékoli riziko nehod způsobených zvedáním těžkých břemen.

OCHRANA RÁFKU: polyuretanový chránič na straně vozíku chrání ráfek před poškozením během fáze nakládání a vykládání kola

SIMPLE: the wheel height is adjusted by simply rotating the handle.

ERGONOMIC: the controls and accessory mounts are designed to be in the ideal position for use.

SAFE: eliminates any risk of accidents caused by the lifting of heavy loads

RIM PROTECTION: a polyurethane guard on the side of the trolley protects the rim from damage during the wheel loading and unloading phases



TECHNICKÉ ÚDAJE - TECHNICAL DATA

| | | |
|-----------------------|---------------------|-----------------|
| Nosnost | Capacity | 80 kg (175 lbs) |
| Výška zdvihu | Lifting height | 565 mm (22") |
| Minimální výška | Min. height | 105 mm |
| Maximální šířka kola | Max. wheel width | 19" |
| Pracovní tlak vzduchu | Working pressure | 6 ÷ 8 bar |
| Napájecí tlak vzduchu | Air supply pressure | 10 bar |
| Váha zvedáku | Net weight | 50 kg |

PŘÍSLUŠENSTVÍ | OPTIONAL ACCESSORIES

- A** 8-21600132 SADA příslušenství, které umožňuje instalaci zvedáku na vyvažovačky kol vybavené bočními stabilizačními patkami.

An accessory that allows the lift to be installed on wheel balancers equipped with lateral stabilizing feet



- B** 8-21100231 FIX KIT Sada pro upevnění zvedáku k tělu vyvažovačky kol (modely řady EM92XX a EM93XX)

A kit for fastening the lift to the body of the wheel balancer (EM92XX and EM93XX series models)



ROZMĚRY | OVERALL DIMENSIONS

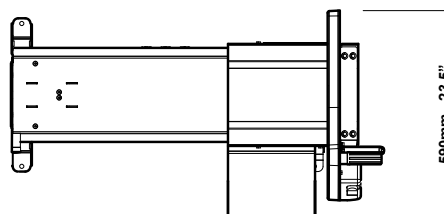
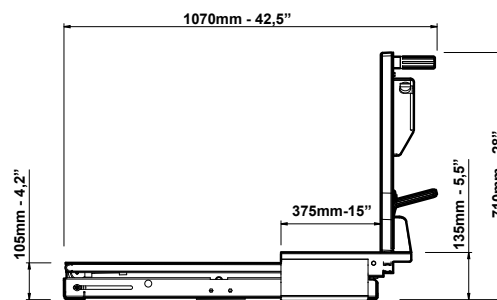

POZNÁMKA - OCHRANA - BEZPEČNOST A ZDRAVÍ PŘI PRÁCI - V souladu s normami bezpečnosti práce (legislativní vyhláška č. 81/2008 - ISO 11228) je zakázáno zvedat břemena nad určitou hmotnost. V případě častého zvedání kol je MAXIMÁLNÍ POVOLENÁ HMOTNOST 20 KG! Věk pracovníka a poloha nákladu mohou tuto hodnotu snížit.

REMARK PROTECT - HEALTH AND SAFETY AT WORK - In compliance with the standards on safety at work (legislative Decree no. 81/2008 - ISO 11228), it is forbidden to lift loads beyond a certain weight. In case of frequent wheel lifting, the MAXIMUM ALLOWED WEIGHT IS 20 KG! The worker's age and the load position can reduce this value.



NEXION SPA - www.corgi.com - info@corgi.com

